

Indice - Index

Ante e cassetti	pag. 12	<i>Doors and drawers</i>	pag. 12
Armadi H. 228	pag. 16	<i>Wardrobes H. 228</i>	pag. 16
Armadi H. 260	pag. 20	<i>Wardrobes H. 260</i>	pag. 20
Armadi a ponte H. 228 ante sopra H. 64	pag. 30	<i>Bridge-shaped wardrobe H. 228</i>	pag. 30
Armadi a ponte H. 228 ante sopra H. 96	pag. 32	<i>Bridge-shaped wardrobe H. 228</i>	pag. 32
Armadi a ponte H. 260 ante sopra H. 64	pag. 34	<i>Bridge-shaped wardrobe H. 260</i>	pag. 34
Armadi a ponte H. 260 ante sopra H. 96	pag. 38	<i>Bridge-shaped wardrobe H. 260</i>	pag. 38
Armadi a ponte H. 260 ante sopra H. 128	pag. 42	<i>Bridge-shaped wardrobe H. 260</i>	pag. 42
Armadi ad angolo	pag. 55	<i>1-door corner wardrobe</i>	pag. 55
Armadi ponte a castello H. 228	pag. 56	<i>Bridge-bunk wardrobe H. 228</i>	pag. 56
Armadi ponte a castello H. 260	pag. 58	<i>Bridge-bunk wardrobe H. 260</i>	pag. 58
Armadi ponte ad angolo H. 228	pag. 48	<i>Bridge-bunk wardrobe H. 228</i>	pag. 48
Armadi ponte ad angolo H. 260	pag. 50	<i>Bridge-bunk wardrobe H. 260</i>	pag. 50
Cabine armadi	pag. 54	<i>Wardrobe cabinets</i>	pag. 54
Cappelli armadi	pag. 14	<i>Wardrobe tops</i>	pag. 14
Cassettiere base	pag. 62	<i>Wardrobe dressers</i>	pag. 62
Comò	pag. 62	<i>Dressers</i>	pag. 62
Comodini	pag. 62	<i>Night stands</i>	pag. 62
Composizioni a catalogo Timmy '05	pag. 92	<i>Catalogue compositions</i>	pag. 92
Divani e letti alla turca	pag. 87	<i>Convertible sofa and beds</i>	pag. 87
Letti a castello e accessori	pag. 88	<i>Bunk beds</i>	pag. 88
Letti singoli e accessori	pag. 82	<i>Beds and accessories</i>	pag. 82
Letti 130 e accessori	pag. 86	<i>Beds and accessories</i>	pag. 86
Librerie a parete H. 196 P. 38	pag. 72	<i>Bookcases H. 196 D. 38</i>	pag. 72
Librerie a parete H. 228 P. 38	pag. 74	<i>Bookcases H. 228 D. 38</i>	pag. 74
Librerie a parete H. 260 P. 38	pag. 76	<i>Bookcases H. 260 D. 38</i>	pag. 76
Librerie a parete senza base P. 38	pag. 78	<i>Hanging bookcases for desks D. 38</i>	pag. 78
Librerie per scrivanie e varie	pag. 70	<i>Hanging bookcases for desks</i>	pag. 70
Mensole prof. 25 - prof. 38	pag. 68	<i>Shelves depth 25 - depth 38</i>	pag. 68
Portavaligie	pag. 63	<i>Luggage stand</i>	pag. 63
Scrivanie H. 78 P. 51,5-59-70	pag. 64	<i>Desks H. 78 D. 51,5-59-70</i>	pag. 64
Sedie	pag. 67	<i>Chairs</i>	pag. 67
Settimini	pag. 62	<i>7-drawer dressers</i>	pag. 62
Specchiere	pag. 62	<i>Mirrors</i>	pag. 62
Terminali inclinati per armadi	pag. 26	<i>45° terminal unit</i>	pag. 26
Terminali stondati a giorno	pag. 28	<i>Open terminal unit</i>	pag. 28

Per ordini inferiori a € 200,00 verranno addebitate le spese di spedizione di € 10,00 per minimo di consegna.

- La merce viaggia a rischio e pericolo del committente anche se venduta franco destino. I reclami saranno validi solo se fatti entro otto giorni dalla data di consegna con lettera raccomandata A.R., eventuali danni alla merce causati dal trasporto, dovranno essere reclamati al ricevimento della merce.
 - I termini di consegna assumono per la **Mobil 3** valore puramente indicativo e non vincolante. Nessun danno diretto o indiretto può essere richiesto per mancata o ritardata esecuzione.
 - L'accettazione dell'ordine è subordinata alla approvazione della **Mobil 3**.
 - La **Mobil 3** declina ogni responsabilità per eventuali inesattezze di stampa o per errate indicazioni sulle caratteristiche non sostanziali del prodotto.
 - Non si accettano resi di merce se non autorizzati. L'autorizzazione stessa può essere concessa solo dalla **Mobil 3**, previo deprezzamento del 20% per spese. L'accredito degli stessi avverrà solo se la merce resa sarà in perfetto stato.
 - La **Mobil 3** si riserva senza preavviso il diritto di apportare tutte le modifiche tecniche necessarie a migliorare ed ottimizzare il prodotto.
 - Nel caso di contestazione, i pagamenti non possono essere sospesi. Il ritardo di pagamento, anche di una sola rata, autorizza la ditta **Mobil 3** a chiedere l'integrale pagamento, con l'addebito degli interessi di mora applicati al tasso bancario vigente, ed autorizza a sospendere ed annullare eventuali altri ordini. La merce consegnata rimane di proprietà della **Mobil 3** sino al pagamento totale da parte del committente. A sua volta la **Mobil 3** ha la facoltà di ritirarla nel caso non venisse effettuato il saldo totale, ed a chiedere il risarcimento dei danni.
 - I prezzi si intendono al netto di I.V.A.
 - Per qualsiasi controversia il foro competente è quello di Pesaro.
-
- *The delivery is at buyer's risk even if Franco domicile.*
 - *Any claim must be notified within 8 days from the delivery date but if due to a damage occurred, at receipt of the order.*
 - *Delivery dates are only indicative and any indemnity is then due from Mobil 3 as damages and/or reparation for moral or material harm suffered by the buyer due to non-and/or inability or delay to carry out an order.*
 - *All orders are supposed to under go Mobil 3 requirements before acceptance.*
 - *Mobil 3 declines all responsibility for any misprint or wrong information about the products.*
 - *Without Mobil 3's prior consent in writing any return of goods will be accepted. In that case Mobil 3 can retain a 20% for incidental charges to be credited only if all the returned items will be in good condition.*
 - *Mobil 3 reserves the right to make technical changes whenever they believe this to be necessary to improve the products.*
 - *If the buyer, in the event of dispute, is not complying with the payment dates and conditions of payment, any late payment shall also entail the application on interest at the bank rate calculated from the date uponwhich the payment should have been made until the effective date of payment.*
 - *Debt-collection costs shall be payable by the debtor.*
 - *Mobil 3 reserves the right to suspend or cancel the defaulting customer's outstanding orders.*
 - *Mobil 3 is the lawful owner of the delivery goods until full payment and have the right to take back the goods.*
 - *Mobil 3 is entitled to damages.*
 - *Prices do not include VAT.*
 - *In the event of dispute the competent court is in Pesaro.*

MATERIALI:

Le strutture ed i frontali sono realizzati con pannello ecologico agglomerati di particelle in legno classe E1.

Le strutture sono di spessore 25 mm.

I frontali (ante e cassetti) sono di spessore 18 mm.

I retri sono di spessore 6 mm.

Le piane del comò, comodini e contenitori hanno bordi a forte spessore ed angoli arrotondati.

VERNICIATURA:

Le superfici laccate e patinate sono realizzate con vernici atossiche su basi poliuretaniche.

Le vernici sono ad elevata resistenza e conformi alle normative CEE EN71/3 direttiva giocattoli.

FERRAMENTA:

La ferramenta utilizzata viene fornita dalle migliori e più qualificate ditte del settore e garantisce un'ottima stabilità strutturale ed una elevata affidabilità in caso di ripetuti smontaggi e rimontaggi.

I PARTICOLARI:

Eccezionale cura è stata posta nello studio dei particolari ed accessori spesso esclusivi ed è sempre frutto di una approfondita ricerca e design al fine di donare ai prodotti originalità e soprattutto particolare funzionalità ed affidabilità.

MATERIALS

Box-structures and front boards are with ecological particle board panels E1.

Box structures are 25 mms thickness.

Front board (doors and drawers) are 18 mms thickness.

Back boards are 6 mms thickness.

Dressers, night stands and chests tops have high thickness and made boards.

PAINTING

Lacquered surfaces are made of non-toxic and non-smooth paintings.

Paintings are high resistant and fulfil CEE EN71/3 requirements about toys.

HARDWARE FITTINGS

Hardware fittings are of best quality.

High stability of each single element is granted, even in case of repeated assembling and disassembling.

DETAILS & ACCESSORIES

A great result of style and design for original and functional collections.

MOD. TIMMY '05

Struttura: armadi e librerie in melaminico **ciliegio e frassino da mm. 25.**

Ante e cassetti: in melaminico con bordi in ABS da mm. 2 e guide metalliche.

Colori base: **ciliegio, frassino, panna.** *Laccati:* tutti i colori del listino.

Ante in alluminio: vengono fornite in quattro versioni: con vetro acidato, con cartella laccata, con specchio e con plexiglass lucido laccato.

Mensole: profondità 25 e 38, spessore mm. 25 con bordo in ABS da mm. 2.

Piane: comò, comodini, sono stondate, di spessore mm. 25 e bordo in ABS mm. 2.

La ditta si riserva di apportare modifiche e migliorie ai componenti senza preavviso.

Structure: wardrobes and bookcases in cherry wood and ash melamine.

Doors and drawers: in melamine with 2 mms. ABS edges and metal slides.

Standard colours: Cherry wood, ash and cream color finishing.

Lacquered finishings are available in all the colours listed in the price book.

Aluminium doors: are available in four versions: with frosted glass, with lacquered panel, with mirror and with gloss lacquered plexiglass.

Shelves: depth 25 and 38, thickness 25 mms with 2 mms ABS edges.

Tops: dressers, night stands have 25 mms thickness and 2 mms ABS made boards.

We reserve the right to make all the necessary changes to improve the product without any notice.

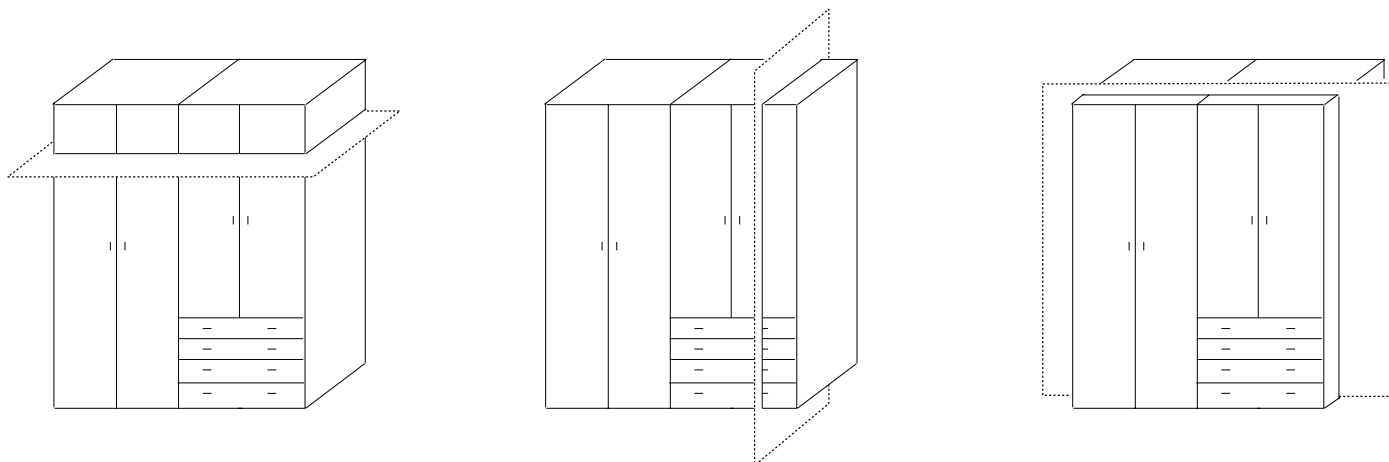

Per articoli fuori misura verrà applicato un aumento variabile dal 30% al 50% in base alle difficoltà e ai tempi di realizzazione.

Per lavorazioni particolarmente difficili si consiglia di concordare preventivamente con la ditta se è possibile realizzarle, ed un eventuale preventivo di costo.

A rise of prices from 30% to 50% for special sizes items.

For any particular changes you are kindly request to ask for a proforma invoice.



Non è possibile effettuare fuori misura:

- ante in alluminio
- ante pantografate
- cassetti pantografati

Information remark

- *aluminium doors*
 - *pantograph painted doors*
 - *pantograph painted drawers*
- cannot be changed*

LIBRERIE Prof. 38
Bookcase depth 38

Per ordinare telefonicamente scomporre la libreria nei vari elementi e utilizzare il numero di codice.

By telephone order pls give each bookcase single element and specify the item code number.

PRECISARE SEMPRE LE QUANTITÀ DESIDERATE, IL COLORE ED IL TIPO DI MANIGLIA UTILIZZANDO I RELATIVI CODICI
Always specify: quantities, colours and kind of handles giving the item code Nos.

COME SI ORDINA:

How to order:

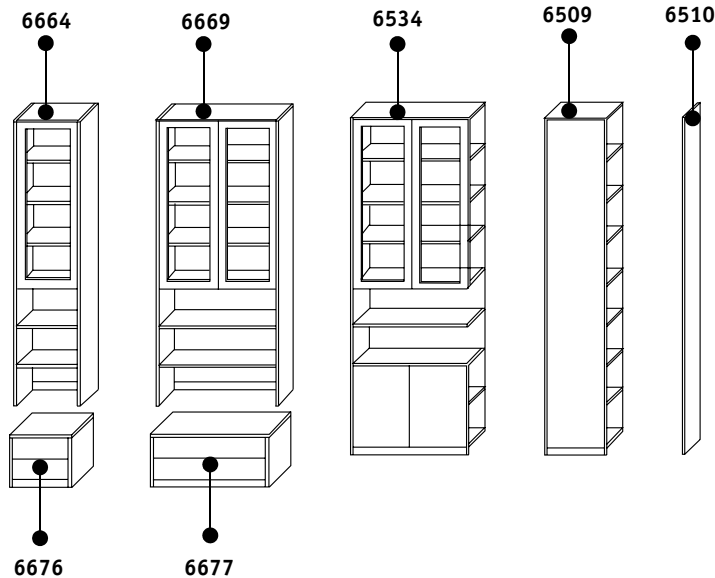

ARMADI Prof. 61

COME SI ORDINA: per ordinare armadi non previsti nelle collezioni del listino siete pregati di farci pervenire il disegno come descritto al fine di predisporre esattamente il montaggio.

WARDROBE depth 61 *HOW TO ORDER wardrobes not in catalogue: when listing the selected items, you are asked to give the summary here below for a perfect assembling.*

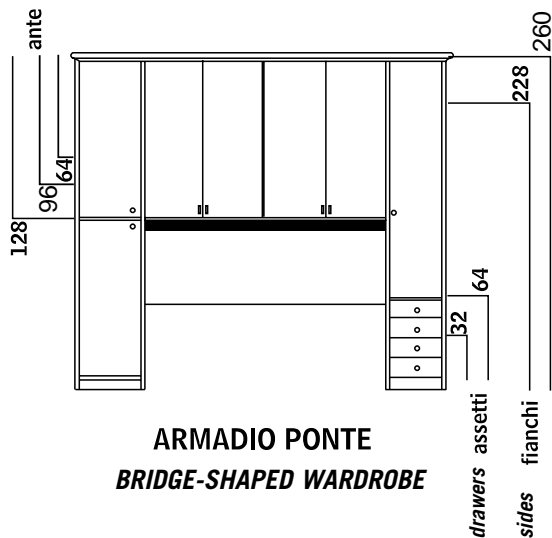

ARMADIO PONTE
BRIDGE-SHAPED WARDROBE

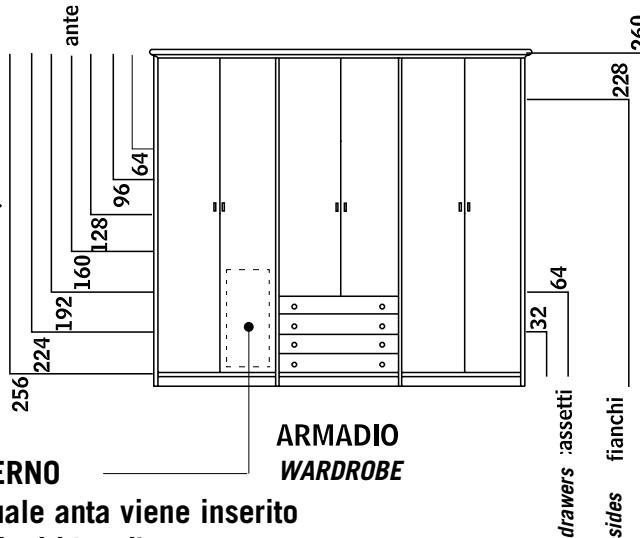

ARMADIO WARDROBE

SPECCHIO INTERNO

Precisare in quale anta viene inserito (per fornire ripiani idonei).

INSIDE MIRROR

Specify on what door to put it (for having the right shelves)

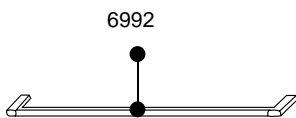

6992

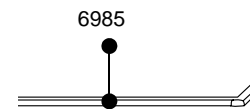

6985

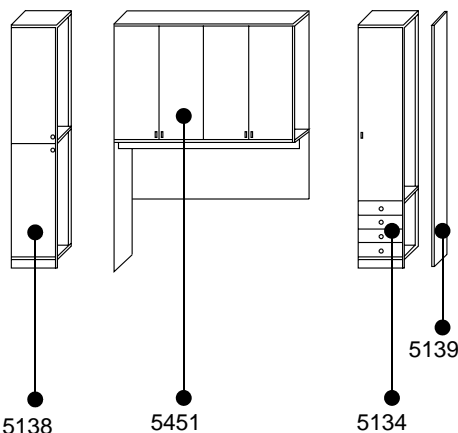

5138

5451

5134

5139

◀ CAPPELLI A RICHIESTA ▶
PLINTH ON DEMAND

PRECISARE SEMPRE LE QUANTITÀ DESIDERATE, IL COLORE ED IL TIPO DI MANIGLIA UTILIZZANDO I RELATIVI CODICI.

Always specify the quantities, the colours and what kind of handle with their item code nos.

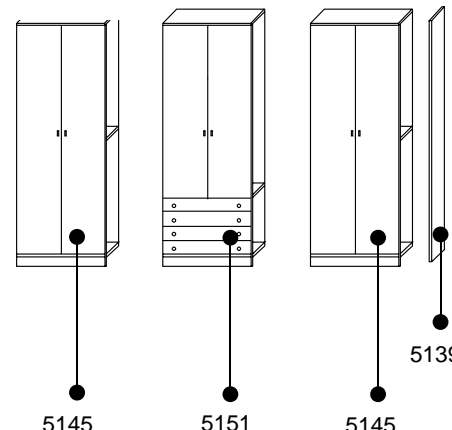

5145

5151

5145

5139

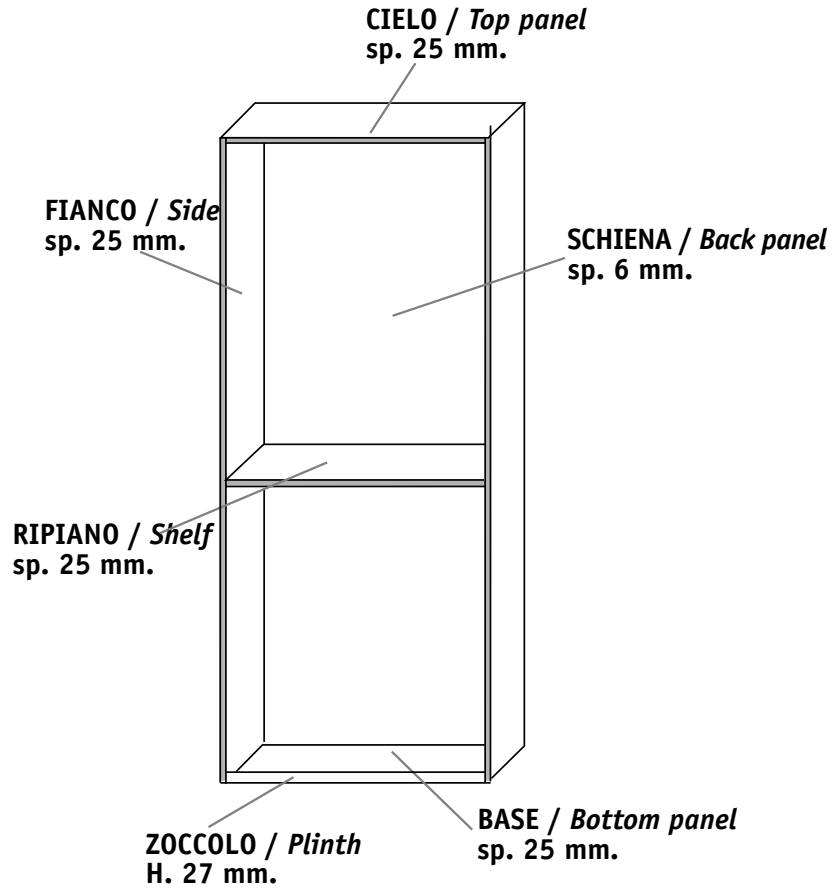

MISURE INGOMBRO MODULI MODULAR UNIT OVERALL DIMENSIONS

